





作りはじめる前に



必ず読んでから作業に入ってね!



「魔法の布」に印刷するときは・・・

- 1 プリンターで「魔法の布」に印刷します。 
- 2 20分間ほどそのまま置いて、インクを乾燥させます。 
- 3 印刷した「魔法の布」の裏紙をはがします。 
- 4 必ずあて布をして、ドライアイロンをかけます。
高温（180度くらい）で3～5秒。
☆アイロンをかけることでインクが布に定着。
しわやよれもなくなり、きれいな仕上がりになります。 

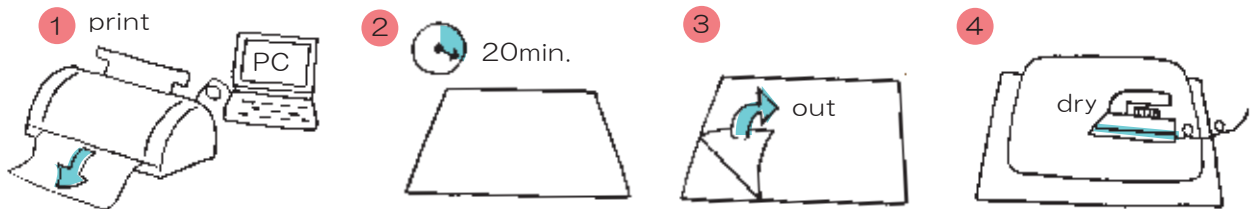

●ご注意●

- ※1：パソコンの画面の色と実際の色が異なる場合があります。普通紙などに印刷して色をご確認ください。
- ※2：お使いのプリンター（メーカー・機種）によっては、多少色の出方が異なる場合があります。推奨プリンター：EPSON PMシリーズ、PXシリーズ

作品作りにおすすめの手縫い糸

どんな布にもよくなじみ、丈夫でなめらかな風合いが特徴の手縫い糸です。扱いやすいので、初心者にも大変おすすめです。

SchappeSpin
シャッペスピン

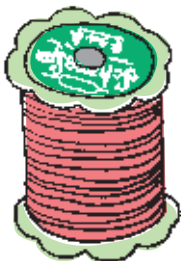

★縫い合わせやまつり縫いに★
ちくちく手づくりをはじめたら、いつも裁縫箱の中に入れておきたい手縫い用の糸。糸割れや糸切れのない縫いやすさのヒミツは、手縫い専用の撚りにしているから。針といっしょに何度生地をくぐり抜けても強くてきれいな縫い目が続きます。ころがりにくい花形ポビンです。

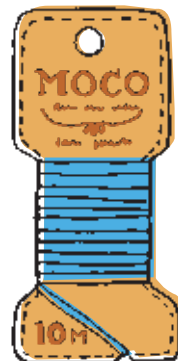

★飾りステッチやボタン付けに★
ふっくら、モコモコした質感がかわいい手縫いステッチ糸です。ポリエステル100%で光沢のない1本どりのMOCOは、スムーズな縫い心地でどんな素材にもマッチします。単色40色+グラデーションカラー20色で全60色のおしゃれなカラーバリエーションです。

MOCO
for hand stitch
100% POLYESTER

ヨーイングケース

HOW TO MAKE

ヨーイング
ケースp. 1

完成図



用意するもの

布、針、ハサミ、手縫い糸、
ステッチ糸、手芸綿、
リボン 35cm、接着芯

プリントパターンと各名称

プリントパターン

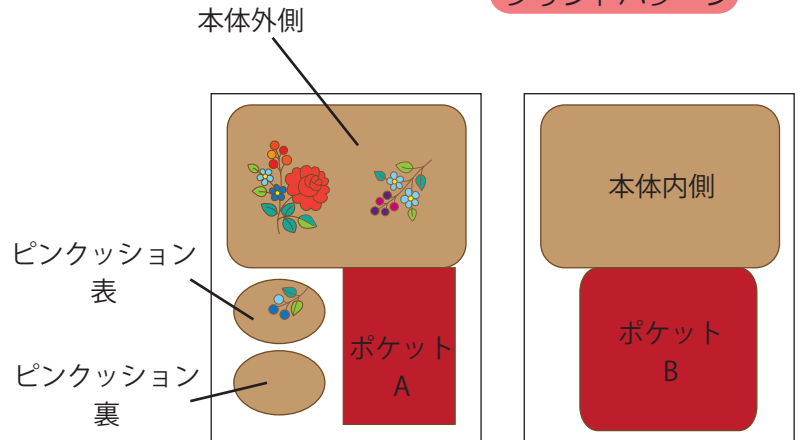

※ご注意: 縫い線は裏面には印刷されません。
中表にして裏を縫う場合は注意してください。
縫い代は指定のない場合は端から1cmです。

作り方

1 カットします

切り線通りにをカットします
刺しゅう枠を使う場合は、刺しゅうしてからカットします

2 接着芯を貼ります

刺しゅうする本体外側の布とピンクッションの表布の
裏に接着芯をアイロンで貼ります

3 刺しゅうします

ステッチ糸MOCOで茎はアウトラインステッチ(MOCO54)、他は全てサテンステッチで刺しゅうをします
(数字はステッチ糸MOCOの色番号)

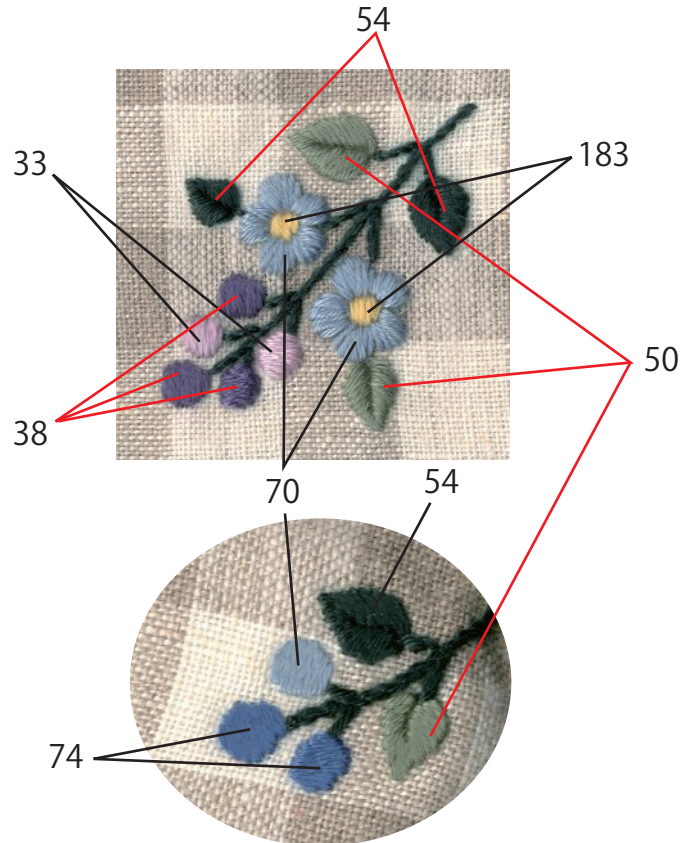
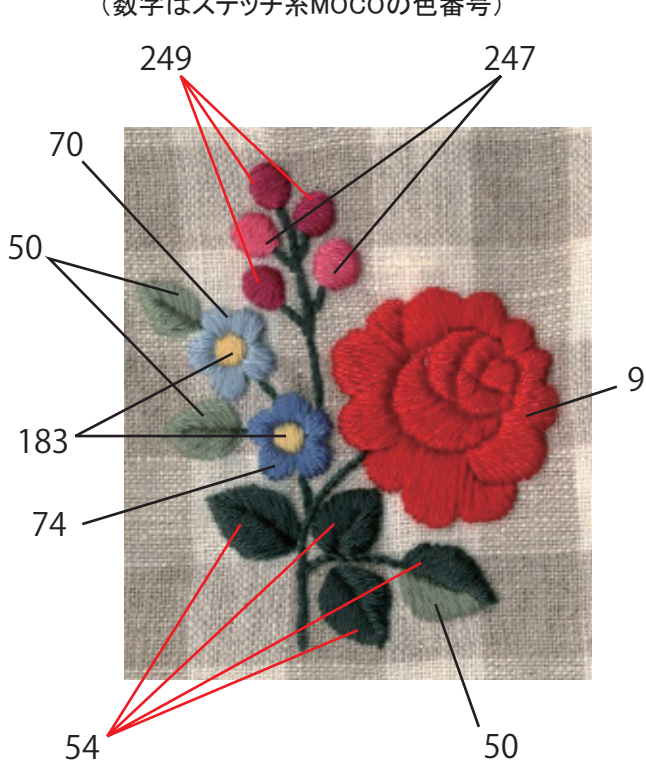

4 ピンクッションとポケットBにスナップ釦をつけます

ピンクッションの裏布とポケットBにスナップ釦を縫いつけます
スナップ釦の他に、面ファスナーでも代替可です

5 ポケット口にステッチします

ポケットBはスナップ釦をつけた方が表になるように半分に折り、ポケット口をステッチします

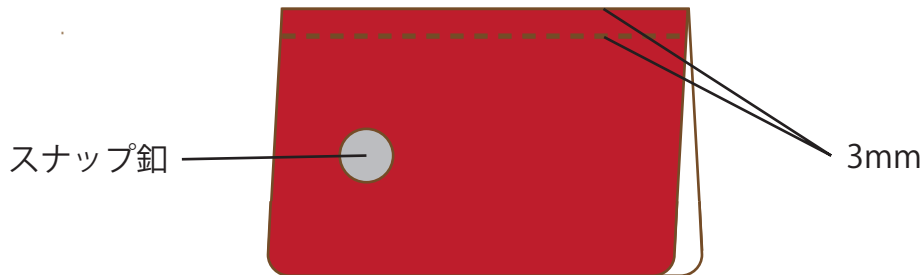

ポケットAは両端を内側に折り込んでから、半分に折り、ポケット口をステッチします

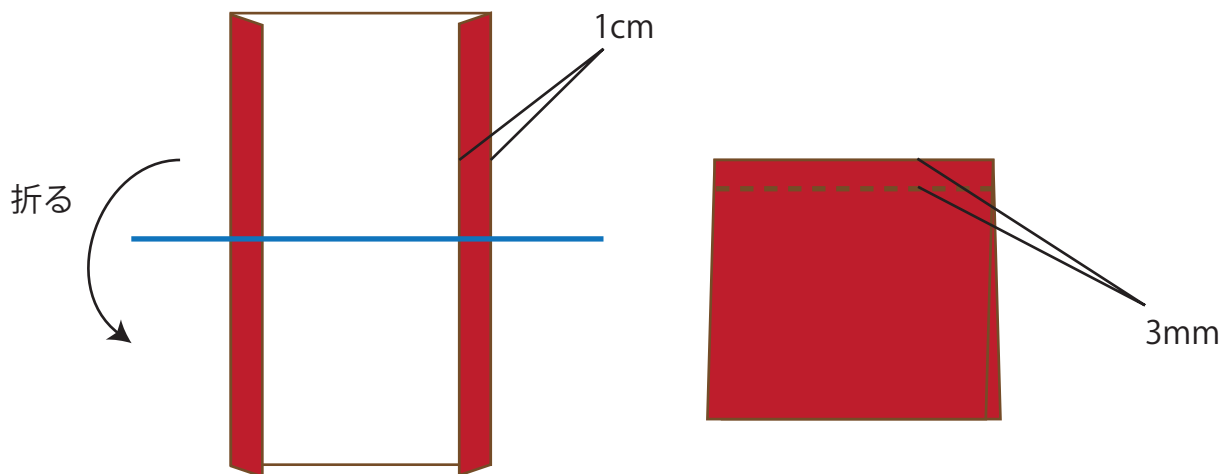

6 ポケットAを縫いつけます

ポケットAを本体内側に縫いつけます
端から3mmのところと右のステッチ線から2cmのところをステッチします

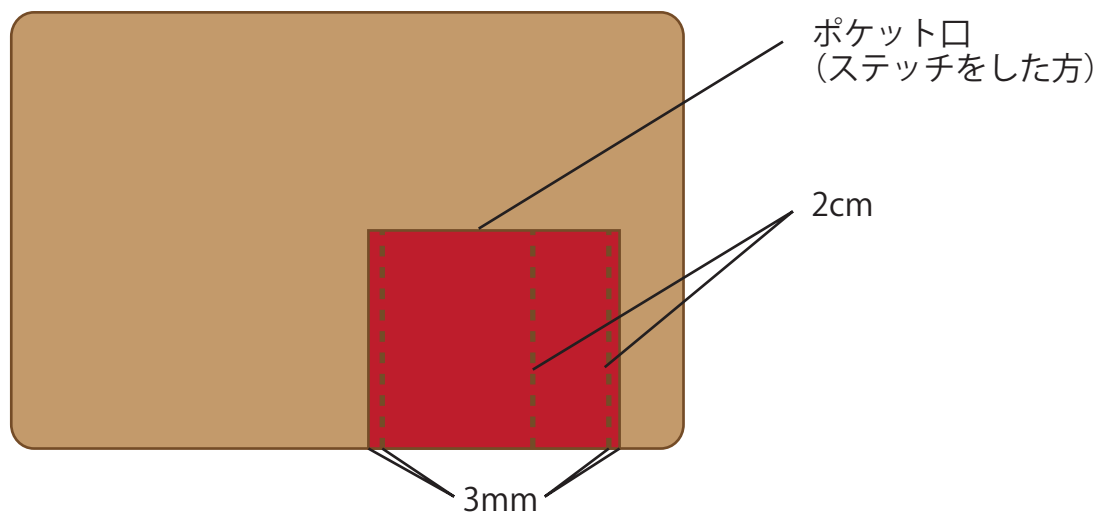

7 本体を縫います

本体内側にポケットAとリボンを配置し、まち針で留めておく(しつけでも可)

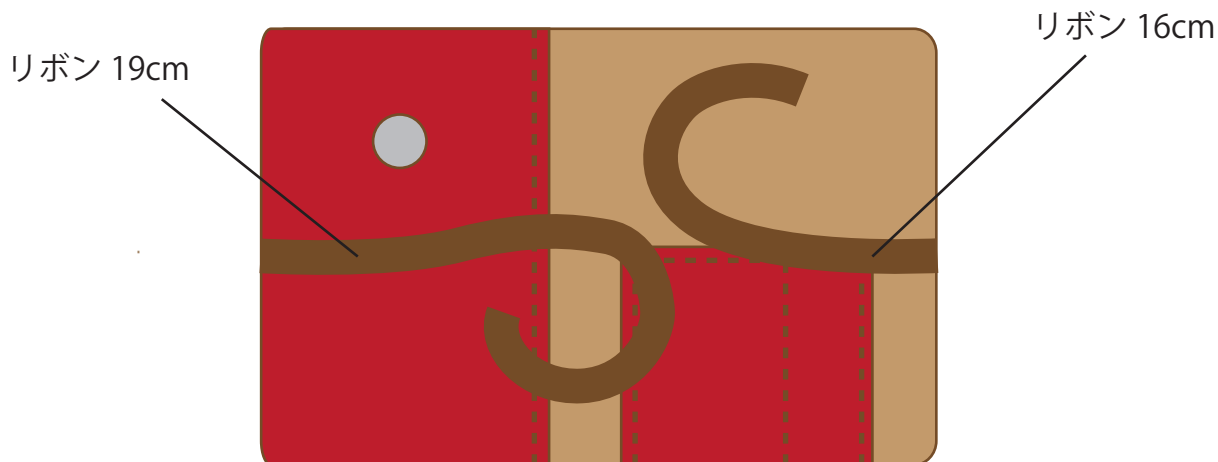

本体内側と外側が中表になるように合わせて、返し口を残して周囲を縫う
返し口から表に返した後、返し口をコの字とじでとじる

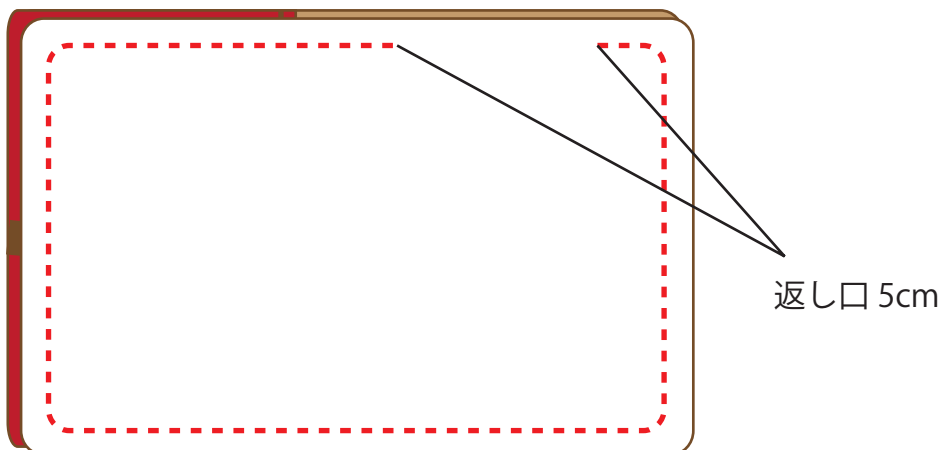

8 ピンクッションを縫います

中表に合わせて、返し口を残して周囲を縫う
返し口から表に返した後、手芸綿を詰めてから
返し口をコの字とじでとじる

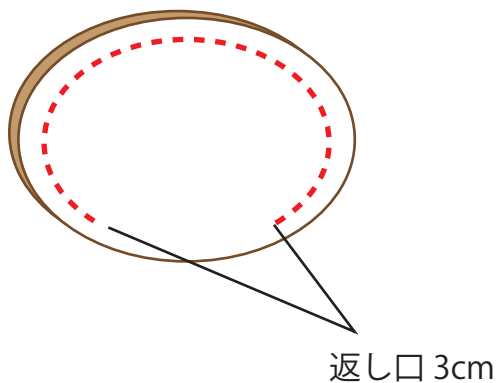

9 ピンクッションにステッチします

周囲にステッチ糸MOCO(806)でブランケットステッチを
80目さします
次に、ステッチ糸MOCO(74)でブランケットステッチの
4目ごとにスカラップを作ります(p.4参照)



10 できあがり!

ピンクッションを本体のスナップボタンにつけて完成

スカラップステッチ (ボタンホール) の刺し方

- ① 土台となるブランケットステッチを刺します

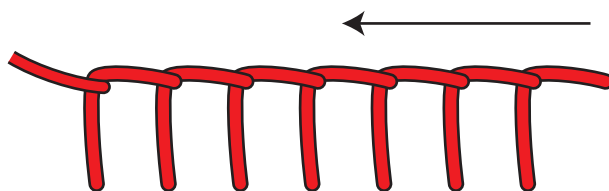

- ② スカラップステッチの土台をつくります

①で刺したブランケットステッチの4目のところに糸をかけ、半円形になるように糸の長さを調節します。糸が2本わたるようにします。

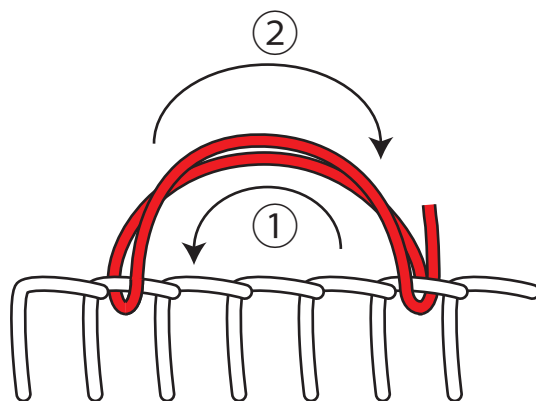

- ③ ②にブランケットステッチを刺します

②でつくった土台にブランケットステッチを隙間なく刺します。
(参照:写真はブランケットステッチ6目)

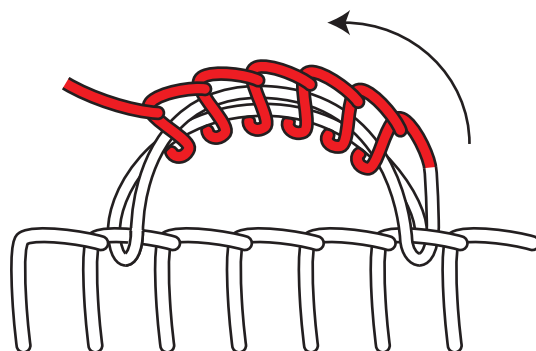

- ④ ②と③を繰り返します